

## Double extension joints

### 雙拉桿伸縮接頭

This device is suitable for installation between pipelines and valves, pumps, and valves, and features a rod extension joint.

本設備適合裝置於管線與閥、泵浦與閥之間，具有拉桿伸縮接頭等功能。

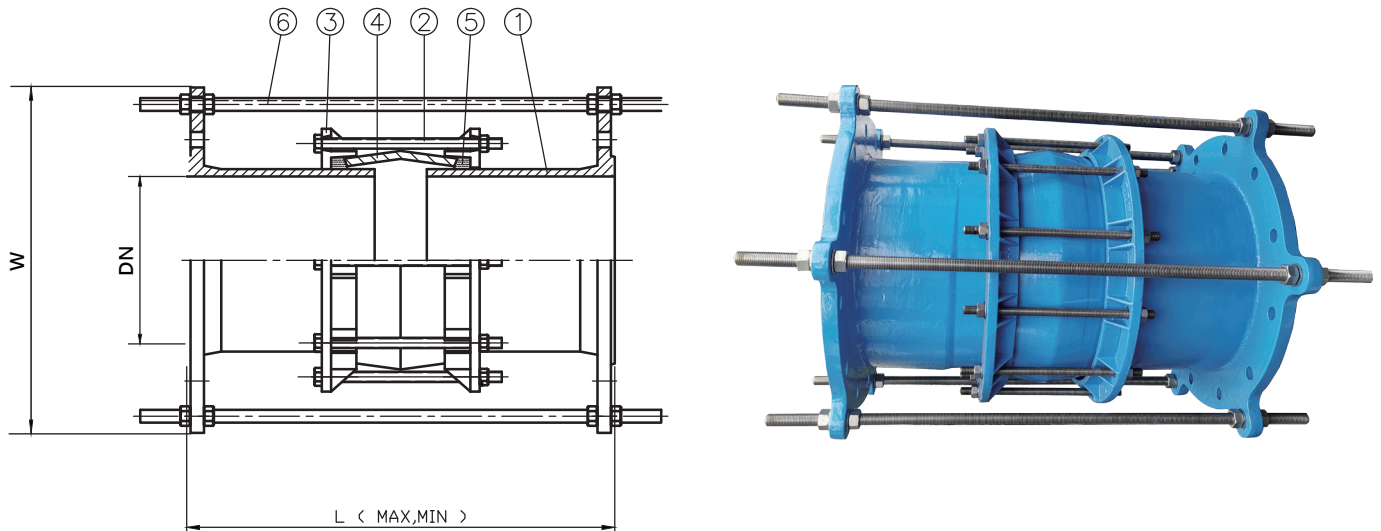

### PARTS LIST & MATERIAL 構造材質

項次	主要組件	材質
01	單凸緣短管	延性鑄鐵 FCD450
02	伸縮接頭固定螺栓(不銹鋼)	不銹鋼 SUS304
03	伸縮接頭側圈	延性鑄鐵 FCD450
04	伸縮接頭套環	延性鑄鐵 FCD450
05	伸縮接頭膠圈	耐蝕橡膠
06	短管固定螺栓(不銹鋼)	不銹鋼 SUS304

### DIMENSION 尺寸表

Unit : mm

DIM. \ SIZE	SIZE																										
	75	100	150	200	250	300	350	400	450	500	600	700	800	900	1000	1100	1200	1350	1500	1600	1650	1800	2000	2100	2200	2400	2600
DN	75	100	150	200	250	300	350	400	450	500	600	700	800	900	1000	1100	1200	1350	1500	1600	1650	1800	2000	2100	2200	2400	2600
W	299	326	378	430	515	569	648	700	787	841	945	1063	1169	1291	1397	1501	1605	1777	1935	2057	2107	2257	2483	2588	2708	2918	3140
L	min	500	500	600	600	600	700	700	700	700	700	800	800	800	800	800	900	900	1000	1200	1300	1400	1500	1500	1500	1600	1600
	max	570	580	710	720	730	740	860	870	875	880	890	950	950	950	950	1070	1070	1190	1390	1490	1650	1750	1750	1750	1850	1850